

ATLANTA

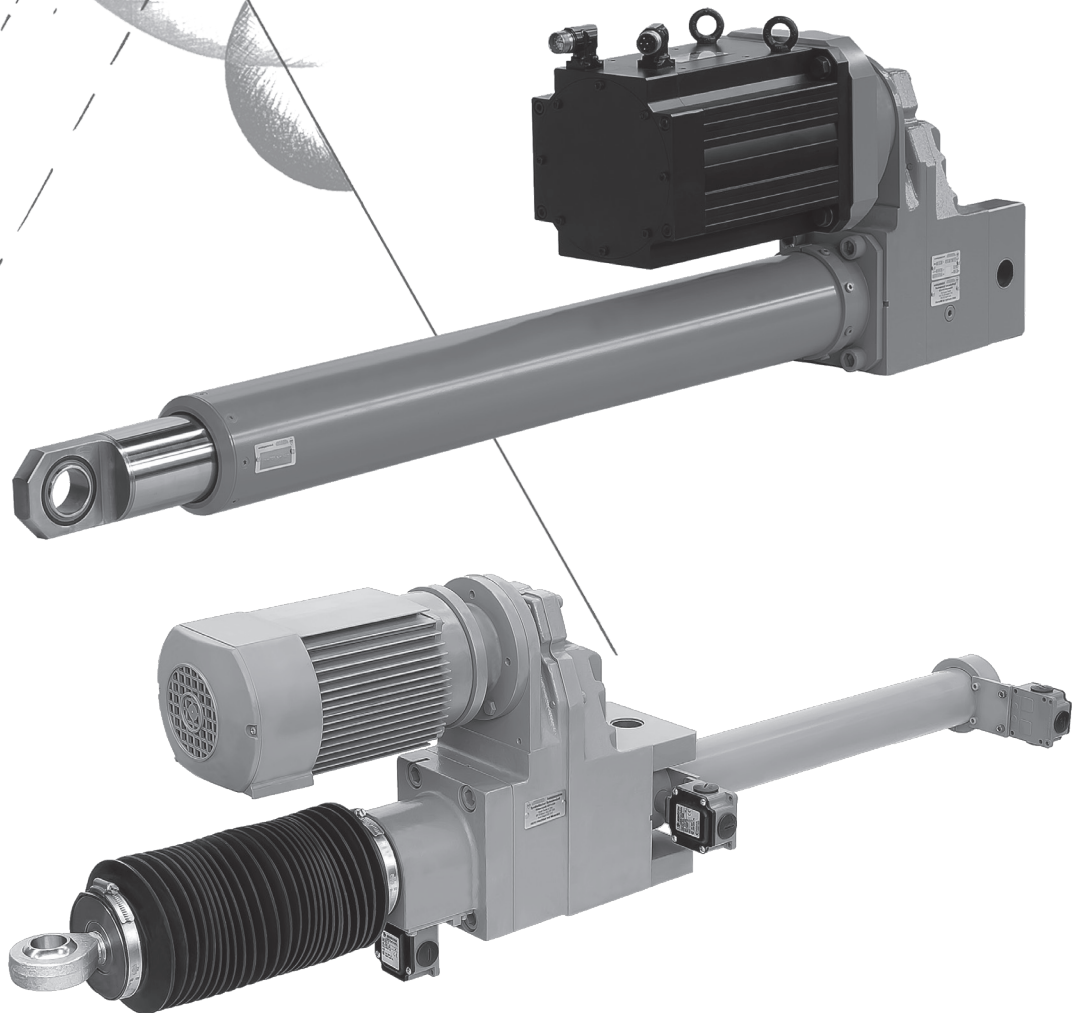

EH-Elektrischer Hubantrieb
EH-High Thrust Linear Actuator



Technische Daten

Technical data

Spindel		Tr 46x5	KG 50x20	KG 50x20	Spindle
Max. Last	[kN]	50	60	60	Max. load
Max. Verfahrgeschwindigkeit	[mm/s]	36	236	236	Max. speed at spindle
Dyn. Tragzahl des Kugelgewindetriebes	[kN]	-	96	160	Dyn. load capacity of ball-screw drive
Spindelverfahrweg bei 30 kN Last	[km]	-	655	3034	Spindle travelling distance with 30 kN load
Selbsthemmung		ja / yes	nein / no	nein / no	Self-locking quality
Max. Einschaltdauer (bezogen auf 10 min.)	[%]	20 ¹⁾	100 ²⁾	100 ²⁾	Max. duty cycle (rel. to 10 min.)
Getriebeübersetzungen		4,23; 5,96; 7,93; 10,07; 15,73			Ratios of gearunit
Max. Eintriebsdrehzahl	[min ⁻¹]	3000			Max. input speed
Motoren		Drehstrom- und Servomotoren / 3 phase AC- and servomotors			Motors
Bremse erforderlich		nein / no	ja / yes	ja / yes	Brake required

¹⁾ Lastabhängig, zulässige Werte bitte anfragen. / Depending on load. Please inquire permissible values.

²⁾ Ab 40 % Einschaltdauer bitte anfragen. / Above 40 % duty cycle please inquire.

Ausführungen und Spindeln

Versions and spindles

Hubzylinder

Lifting cylinder

KG 50x20

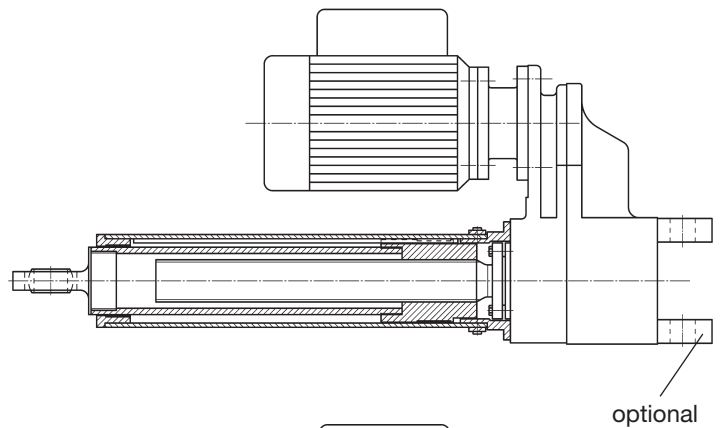

Rotierende Spindel

Rotating spindle

KG 50x20

Tr 46x5

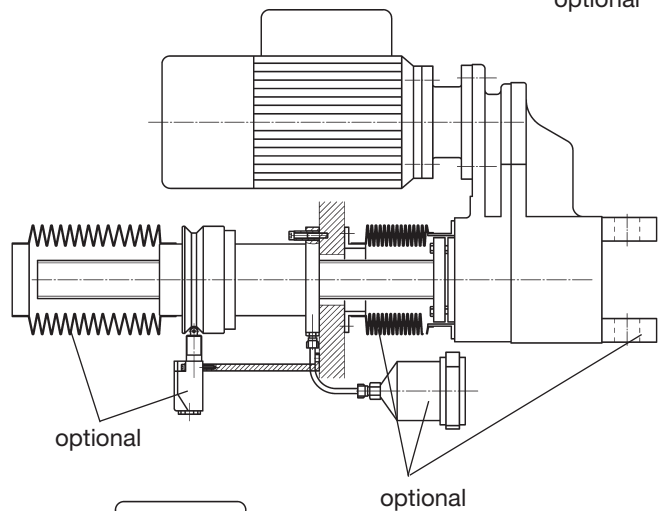

Stehende Spindel

Non-rotating spindle

Tr 46x5

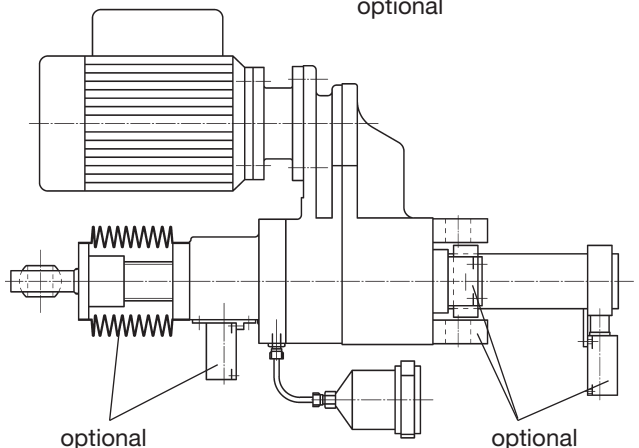



Technische Daten

Technical data

Spindel		Tr 80x10	KG80x20	Spindle
Max. Last	[kN]	100	160	Max. load
Max. Verfahrgeschwindigkeit	[mm/s]	42	177	Max. speed at spindle
Dyn. Tragzahl des Kugelgewindetriebes	[kN]	-	350	Dyn. load capacity of ball-screw drive
Spindelverfahrweg bei 100 kN Last	[km]	-	858	Spindle travelling distance with 100 kN load
Selbsthemmung		ja / yes	nein / no	Self-locking quality
Max. Einschaltdauer (bezogen auf 10 min.)	[%]	20 ¹⁾	100 ²⁾	Max. duty cycle (rel. to 10 min.)
Getriebeübersetzungen		6,9 und / and 14,18		Ratios of gearunit
Max. Eintriebsdrehzahl	[min ⁻¹]	3000		Max. input speed
Motoren		Drehstrom- und Servomotoren / 3 phase AC- and servomotors		Motors
Bremse erforderlich		nein / no	ja / yes	Brake required

¹⁾ Lastabhängig, zulässige Werte bitte anfragen. / Depending on load. Please inquire permissible values.

²⁾ Ab 40 % Einschaltdauer bitte anfragen. / Above 40 % duty cycle please inquire.

Ausführungen und Spindeln

Versions and spindles

Hubzylinder

Lifting cylinder

KG 80x20

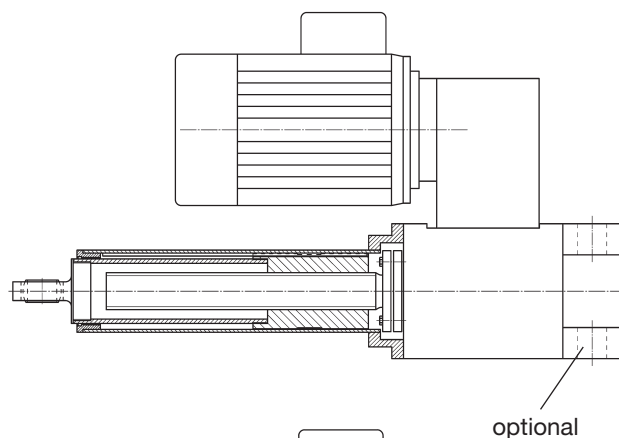

Rotierende Spindel

Rotating spindle

Tr 80x10

KG 80x20

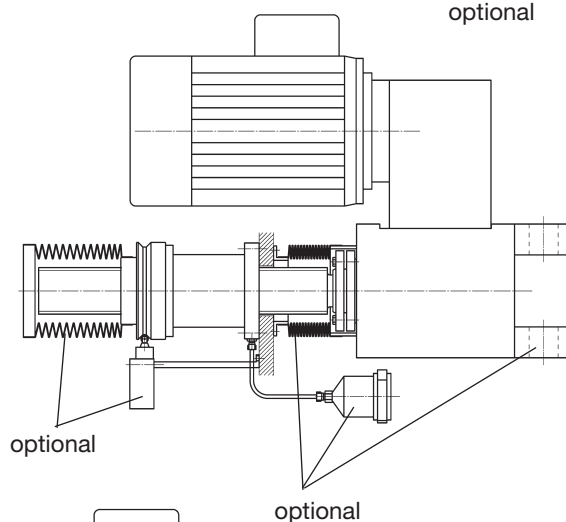

Stehende Spindel

Non-rotating spindle

Tr 80x10

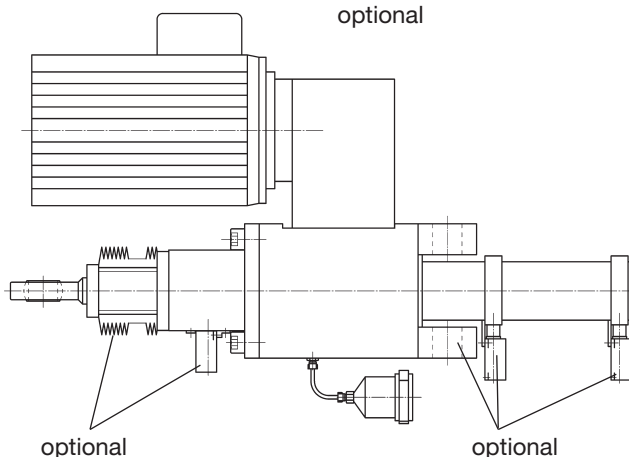



ATLANTA

Fax-Nr. (071 42) 7001-153

Anfrage – Checkliste
Inquiry – Check List

Kunden-Anschrift / Address of customer

Sachbearbeiter / Person in charge

Tel. _____
Fax _____

Bitte möglichst vollständig
ankreuzen bzw. ausfüllen!
Please check off or fill in
as completely as possible.

Axialkraft auf die Spindel	[kN]	_____	Axial force of spindle	[kN]	_____
Druckbelastung		<input type="checkbox"/>	Compressive force		<input type="checkbox"/>
Zugbelastung		<input type="checkbox"/>	Tensile force		<input type="checkbox"/>
Hub an der Spindel	[mm]	_____	Stroke of spindle	[mm]	_____
Verfahrgeschwindigkeit an der Spindel	[mm/s]	_____	Travelling speed at spindle	[mm/s]	_____
Umgebungstemperatur	[°C]	_____	Ambient temperature	[°C]	_____
Selbsthemmung erforderlich	ja	<input type="checkbox"/>	Self-locking quality required	yes	<input type="checkbox"/>
	nein	<input type="checkbox"/>		no	<input type="checkbox"/>
Spindelgewinde	Trapezgewinde	<input type="checkbox"/>	Spindle thread	Trapezoidal-thread	<input type="checkbox"/>
	Kugelgewinde	<input type="checkbox"/>		Ball-screw thread	<input type="checkbox"/>
Arbeiten Personen unter der Last?	Ja	<input type="checkbox"/>	Do persons work under the load?	yes	<input type="checkbox"/>
	Nein	<input type="checkbox"/>		no	<input type="checkbox"/>
Führungen vorhanden	ja	<input type="checkbox"/>	Guides available?	yes	<input type="checkbox"/>
	Typ _____			Type _____	
	Nein	<input type="checkbox"/>		no	<input type="checkbox"/>
Getriebeausführung	stehende Spindel	<input type="checkbox"/>	Version of gear unit	non-rotating spindle	<input type="checkbox"/>
	rotierende Spindel	<input type="checkbox"/>		rotating spindle	<input type="checkbox"/>
	Hubzylinder	<input type="checkbox"/>		lifting cylinder	<input type="checkbox"/>
Einbaulage	waagrecht	<input type="checkbox"/>	Mounting position	horizontal	<input type="checkbox"/>
	Senkrecht	<input type="checkbox"/>		vertical	<input type="checkbox"/>
	Unter ___° zur Waagrechten	<input type="checkbox"/>		at ___° to the horizontal	<input type="checkbox"/>
Spindel bzw.	nach oben heraus	<input type="checkbox"/>	Spindle or piston	upwards	<input type="checkbox"/>
Kolbenrohr fährt	nach unten heraus	<input type="checkbox"/>	tube is extending	downwards	<input type="checkbox"/>
Antrieb	Drehstrommotor	<input type="checkbox"/>	Drive	Three-phase AC motor	<input type="checkbox"/>
	mit Frequenzumrichter	<input type="checkbox"/>		with frequency converter	<input type="checkbox"/>
	Servomotor	<input type="checkbox"/>		Servo motor	<input type="checkbox"/>
Software	Synchronisation	<input type="checkbox"/>	Software	Synchronization	<input type="checkbox"/>
	Positionierung	<input type="checkbox"/>		Positioning	<input type="checkbox"/>
Zubehör:	Befestigungslaschen	<input type="checkbox"/>	Accessories	Fixing lugs	<input type="checkbox"/>
	Sicherheitsfangmutter	<input type="checkbox"/>		Safety grip nut	<input type="checkbox"/>
	Faltenbalg	<input type="checkbox"/>		Bellows	<input type="checkbox"/>
	Schutzrohr (bei steh.Spindel)	<input type="checkbox"/>		Protect. tube (non-rot.spindle)	<input type="checkbox"/>
	Endschalter (bei steh.Spindel)	<input type="checkbox"/>		Limit switches (non-rot.spindle)	<input type="checkbox"/>

weitere Anforderungen _____

Other requirements _____

Kraftverlauf über
den Hubweg

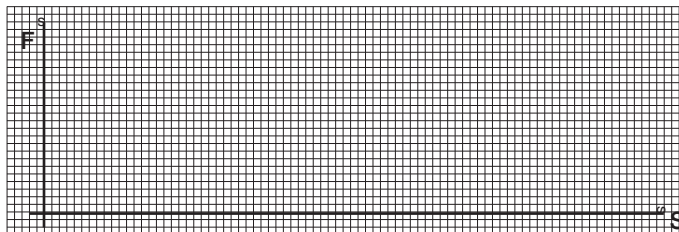

Flow of force
over lifting path

Betrieb:

Anz. Zyklen pro Stunde _____

Anz. Stunden pro Tag _____

Anzahl Tage pro Jahr _____

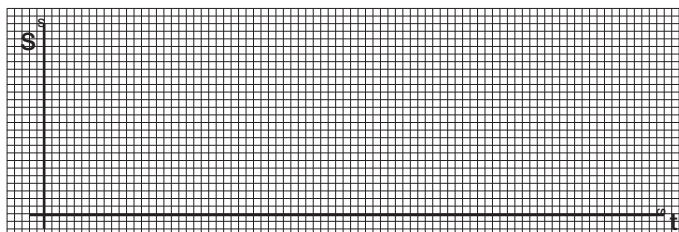

Operation:

No. of cycles per hour _____

No. of hours per day _____

No. of days per year _____



Kraft-Hub-Diagramm / Force-stroke diagram

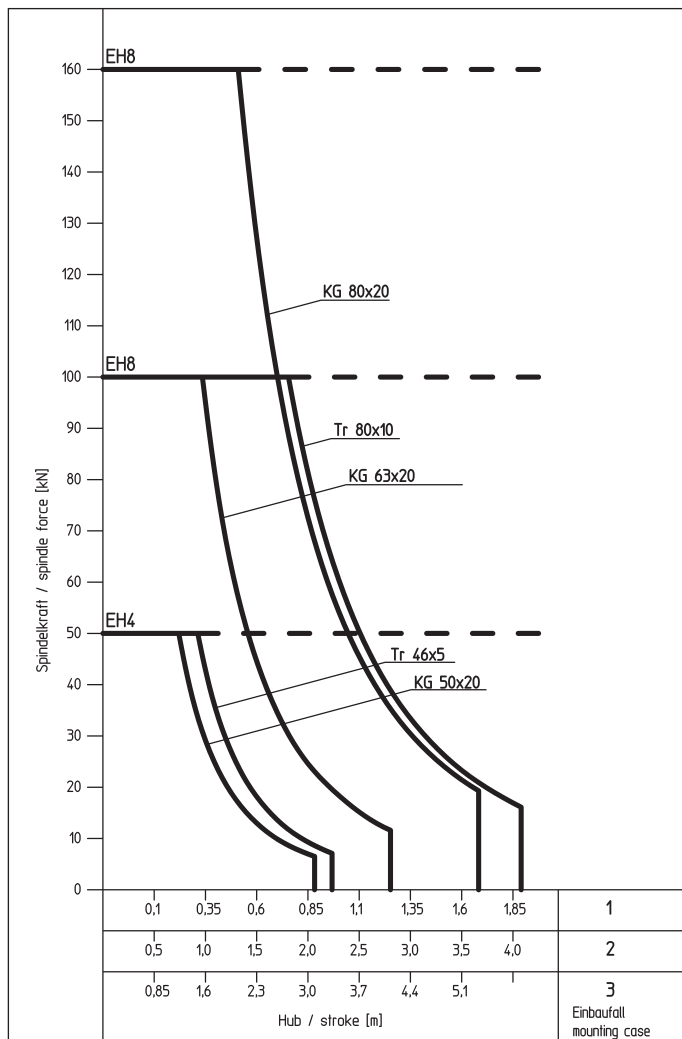

Belastung / Type of load

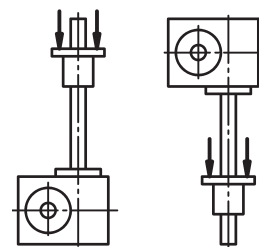

Druck
Pressure

Zug
Traction

Einbaufall / Mounting case 1

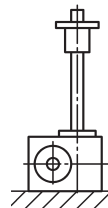

Oberes Spindelende bzw. Mutter nicht abgelagert

Upper spindle end / nut not supported

Einbaufall / Mounting case 2

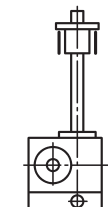

Unteres und oberes Spindelende bzw. Mutter gelenkig abgestützt

Lower and upper spindle end / nut with pivoted supported

Einbaufall / Mounting case 3

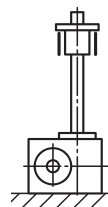

Oberes Spindelende bzw. Mutter gelagert

Upper spindle end / nut supported

Geschwindigkeits-Hub-Diagramm / Speed-stroke diagram

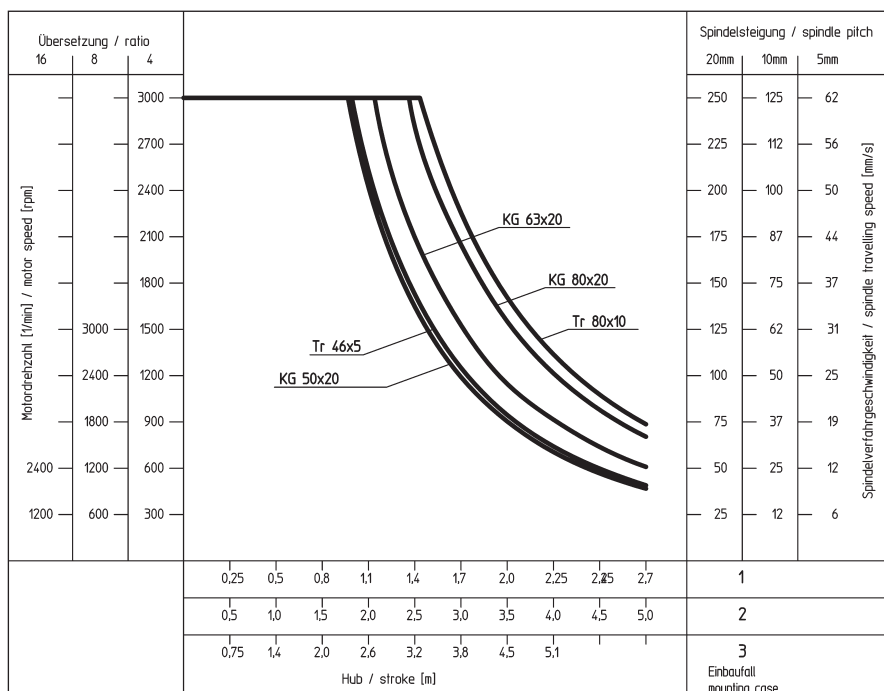

Das vorausgewählte Getriebe muss anhand des Kataloges überprüft werden.

The preselected gear unit has to be checked with the catalogue.



Eigenschaften

- Kraftbereich: 30–160 kN
- Max. Verfahrgeschwindigkeit: 168 mm/s
- Trapezgewindetrieb:
Wenn dynamische Selbsthemmung erforderlich ist
- Kugelgewindetrieb:
Bei hohen Zyklen und Einschalt Dauern, keine Selbsthemmung
- Hohe Lebensdauern durch Kugelgewindetriebe mit deutlich über dem Standard liegenden dynamischen Tragzahlen, dadurch mehrfache Lebensdauer
- Die Anforderungen der EN 1570 und 1493, sowie der VBG 14 werden erfüllt.
- Antrieb mit Drehstrom- und Servomotoren
- Elektrische Synchronisation mehrerer Getriebe möglich.

Vorteile gegenüber Hydraulik

- Hohe Dynamik und sehr genaue Positionierung.
- Anfahren verschiedener und veränderlicher Positionen einfach realisierbar. Angefahrene Positionen werden auch nach dem Abschalten sicher gehalten.
- Konstantes Steuerungs- und Regelungsverhalten (keine Viskositätsänderungen) über den gesamten Gebrauchsbereich.
- Minimaler Anschlussaufwand, nur Strom- und Signalleitungen.
- Geringer Wartungs- und Instandhaltungsaufwand.
- Keine Umweltbelastung durch Leckagen.

Properties:

- Load range: 30–160 kN
- Max. travelling speed: 168 mm/s
- Trapezoidal thread spindle:
If dynamic self-locking quality is required.
- Ball-screw drive:
For high number of cycles and high duty cycles, without self-locking quality.
- High life-time with ball-screw drives with dynamic load capacities, which are above standard drives. This results in multiple life time.
- The requirements of EN 1570 and 1493, as well as VBG 14, are fulfilled.
- Three-phase AC motors and servomotors are available as standard drives.
- Electrical synchronisation of several actuators is possible.

Advantages against hydraulic solutions:

- High dynamic performance and very precise positioning.
- Different and/or varying positions can be easily approached. Positions stopped at are permanently held even after shutting off the drive.
- Constant controllability and adjustability (no change in viscosity) during the whole range of use.
- Minimal installation expenditure, only circuit and signalling lines required.
- Low maintenance and repair expenses.
- No pollution of the environment due to leakages.



ATLANTA

Antriebssysteme

E. Seidenspinner GmbH & Co. KG

Postfach 1161

74301 Bietigheim-Bissingen

Telefon (07142) 70 01-0

Telefax (07142) 70 01-99

www.atlantagmbh.de